

190 ch Série Bleu OBD-E (7,5 tonnes)

OBD-E

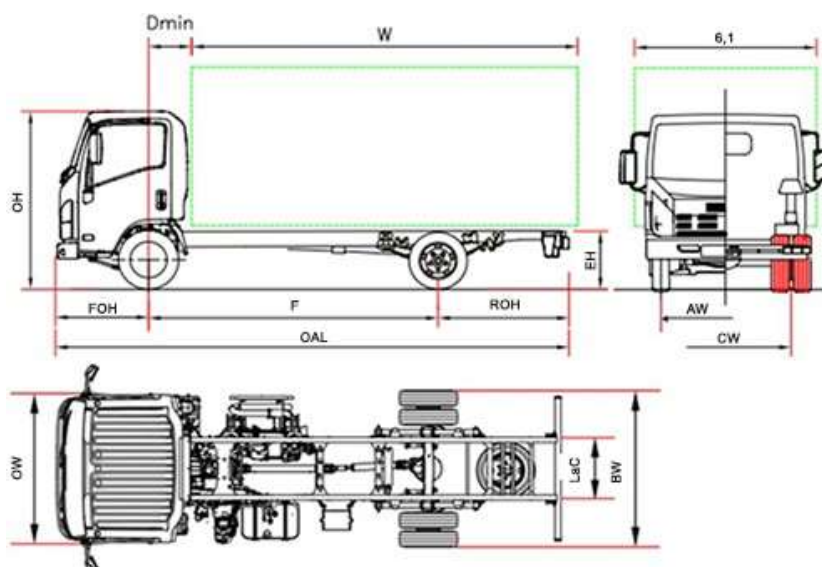

€ 48.767 HT

P 75		P 75 F	P 75 H	P 75 K	P 75 M
Empattement	F	2765	3365	3815	4475
Longueur totale	OAL	5440	6040	6690	7870
Longueur carrosserie min. ⁽¹⁾	W	3630	4230	4880	6060
Longueur carrosserie max. ⁽¹⁾	W	3970	4570	5220	6400
Porte à faux AR	ROH	1560	1560	1760	2280
Hauteur châssis	EH		800		
Hauteur cabine	OH		2265		
Largeur au flanc des pneus AR	BW		2115		
Largeur cabine ⁽²⁾	OW		2040		
Largeur carrosserie ⁽³⁾	6,1		2345		
Distance essieu avant – arrière cabine	D min		700 ⁽⁶⁾		
Porte à faux AV	FOH		1110		
Distance entre longerons	LaC		850		
Voie avant	AW		1680		
Voie arrière	CW		1650		
Hauteur du sol	HH		210		
Diamètre de braquage (m) ⁽⁴⁾	Dia	10,6	12,6	14,1	16,3
POIDS (kg)					
Poids à vide du véhicule en ordre de marche ⁽⁵⁾		2960	2960	2990	3010
Poids à vide AV/AR		1950/1010	1950/ 1010	1980/ 1010	2030/ 980
PTAC		7500			
PTAC avant/arrière		3100 / 5800			
Poids max. tractable freiné/ Poids max. tractable non freiné		3500 / 750			

- La longueur de la carrosserie est relative à un véhicule chargé de façon uniforme, jusqu'à la valeur maximale de charge sur essieu (ces valeurs peuvent induire à une modification du véhicule)
- Sans les clignotants latéraux et les rétroviseurs extérieurs
- Largeurs possibles avec bras de rétroviseurs en option 2115/2170 – 2170/2345 – 2345/2465
- Diamètre de braquage entre trottoirs
- La masse à vide en ordre de marche inclue la roue de secours, le réservoir de carburant plein et du chauffeur. NEES II + 35 kg.
- Avec une hauteur minimale de contre-châssis = 100 mm

VERSION PROVISOIRE: Données sous réserve d'homologation.

P 75 - Empattement (mm) F 2765 - H 3365 - K 3815 - M 4475

OCTOBRE 2022

Versions et équipements	NEES 2 + Cruise control	€ 1.329
	Conduite à droite (Empattement F)	€ 1.217

Accessoires de série

<ul style="list-style-type: none"> • EGR - DPD - SCR • Display MID • Frein moteur • Rétroviseurs électriques et réchauffés • Immobilizer • Alarme de ceinture de sécurité • Fermeture des portes centralisée avec télécommande 	<ul style="list-style-type: none"> • Siège suspendu • Sécurité de retournement cabine • Position volant réglable (inclinaison et hauteur) • Antibrouillards AV et AR • Autoradio DAB+ avec USB • Avertisseur de marche AR 	<ul style="list-style-type: none"> • Réglage de hauteur des phares • Lumières LED avant • Feux de jour • Allumage des feux automatique • Limitation à 90km/h • Lève-vitres électriques
-----------------------------------------------------------------------------------------------------------------------------------------------------------------------------------------------------------------------------------------------------------------------------------------------------	---------------------------------------------------------------------------------------------------------------------------------------------------------------------------------------------------------------------------------------------------------------------------------------	----------------------------------------------------------------------------------------------------------------------------------------------------------------------------------------------------------------------------------------------------

Options

. Air conditionnée	€ 1.200
--------------------	---------

Moteur

ISUZU 4HK1E6C 4 cylindres.

Intercooler, rampe commune à injection directe Suralimenté avec turbocompresseur à géométrie variable
CYLINDRÉE 5193 cm³
PUISSANCE 140kW (190 ch) 2600 tr/min
COUPLE 510 Nm 1600 – 2800 tr/min
NORME POLLUTION EURO VI OBD-E.

Sécurité

ABS
ESC (Contrôle électronique de stabilité) avec ASR
LDWS
AEBS (reconnaissance des piétons)
SRS 2 Airbag (Cond./Pass.)

Réservoir

90 L 16 L Ad-Blue®

Boîte et rapport de pont

6 rapports MZZ6F 6.369 - 3.767 - 1.966 - 1.355 - 1.000 - 0.782;
Marche arrière 6.369;
Rapport du pont 4.100 (41/10)

Type de BV

Manuelle NEES 2

Dimensions châssis

Largeur 70 mm, Hauteur 216 mm, Épaisseur 6 mm

Nombre de places

3

Essieux

2
traction arrière avec roues jumelées

Pneus

Avant 215/75 R17,5C simples.
Arrière 215/75 R17,5C jumelées.

Freins

Freins à disques avant et arrière. Système hydraulique, servofrein à dépression Normes CEE avec ABS, pédale agissant sur 4 roues, circuit indépendant sur les 2 essieux. Frein de stationnement manuel sur la transmission.

Suspensions

Avant et arrière avec ressorts paraboliques, avec des butées ; amortisseurs hydrauliques télescopiques à double effet. Barre stabilisatrice sur les deux essieux.

Système électrique

Système 24V - Alternateur 90A - 2 x Batterie 70Ah

VERSION PROVISOIRE: Données sous réserve d'homologation.